

RIDER / FICHE TECHNIQUE

Crawford!

Afin que tout le monde passe une bonne journée et gagne du temps, lisez bien ce rider et communiquez-nous par avance toute objection, question ou impossibilité relative à nos demandes.

Merci d'envoyer au groupe dans les meilleurs délais les contacts utiles (régie, son, lumière, accueil), la fiche technique, les plans de la salle, la feuille de route complète avec horaires de la journée, info hôtel et plans d'accès.

CONTACT

crawfordband@gmail.com

Management : BEN 06.70.72.42.89

DAGI 07.62.52.87.57

EQUIPE :

Vous allez accueillir une équipe de 6 personnes composée de

4 musiciens : Dagi, Benjamin, Lionel, Romain

1 technicien son : Antonin

1 backliner, responsable merchandising : Victor (ou autre).

Pour accueillir le groupe au mieux, merci de prévoir :

- 1 régisseur général,
- 1 régisseur son responsable de l'équipement en place,
- 1 technicien lumière, qui assurera la lumière durant le concert.

TRANSPORT / BACKLINE

Le groupe voyage en van avec tout son matériel et backline au complet. Merci de prévoir une place de parking facilitant le déchargement du matériel et au plus proche de la scène.

Une aide au déchargement n'est pas de refus.

Merci de prévoir un lieu ou espace de 6 m² (hors eau, hors air) pour stocker le matériel avant et après la prestation du groupe.

HÉBERGEMENT

Merci de prévoir 3 twins ou 6 single si possible en hôtel 2 étoiles minimum avec petit déjeuner tardif et parking sécurisé. Autres cas : Merci de nous contacter.

REPAS

Merci de prévoir 6 dîners chauds (de type Entrée + Plat (viande ou poisson au choix) Dessert, vin et café) de bonne qualité et de préférence locaux.

Aucune intolérance alimentaire. On mange de tout en fait.

LOGES

ÉQUIPEMENT DE LA LOGE

Fauteuils ou canapés, chaises et tables, cendriers, prises électriques, douche (4 grandes serviettes / savon), Wifi avec codes d'accès.

CATERING PRÊT À L'ARRIVÉE DU GROUPE :

- Café et thé
- Snacking et fruits en petites quantités
- 6 grandes bouteilles d'eau plate ou 12 petites bouteilles
- 24 bières de qualité ou tickets boissons (3/personne minimum). Préférence du groupe pour les bières IPA.

CONTRAT TECHNIQUE

Ce **CONTRAT TECHNIQUE** fait partie intégrante du contrat. Il sera retourné avec celui-ci dûment signé. Aucune modification ne pourra être soumise à l'artiste moins de 15 jours avant la représentation. Ceci pouvant entraîner l'annulation du contrat.

1 - SON / LUMIÈRE / SCÈNE

L'organisateur s'engage à respecter les conditions techniques détaillées dans la fiche technique jointe (patch + plan de scène). La structure scénique, le système son et le système lumière devront être montés et patchés à l'arrivée du groupe ; le groupe ne déchargera son matériel qu'après avoir vérifié l'ensemble de vos installations. Les techniciens locaux devront être présents dès l'arrivée du groupe afin que puissent être résolus rapidement les éventuels problèmes rencontrés. Ils devront être absolument présents avant la balance et avant le concert. La scène devra être conforme aux normes de sécurité en vigueur.

2 - BALANCES

Après l'installation de son backline le groupe devra avoir la possibilité d'une balance d'une durée d'au moins 45 minutes.

3 - INVITÉS

6 invitations seront mises à la disposition du groupe. La liste des noms des invités vous sera remise le jour du concert par un membre du groupe.

4 - PASS

Prévoir de fournir au groupe ceux que vous utilisez, dès l'arrivée du groupe. L'ensemble du groupe et de son équipe devra pouvoir circuler librement sur le site toute la journée.

5 - BACKSTAGE

Lorsque le groupe monte sur scène, personne, hormis votre personnel habilité et l'équipe technique du groupe, ne doit se trouver en coulisse.

6 - SECURITE

Le promoteur veillera à ce qu'aucune bouteille en verre, ni objet ne pouvant servir de projectiles, ainsi qu'aucune arme ne soit introduite dans l'enceinte du concert. Le responsable de la sécurité sera présenté au groupe au moins une demi-heure avant l'ouverture des portes.

7 - MERCHANDISING

L'organisateur devra prévoir un emplacement éclairé, équipé et muni d'une prise 220V à l'intérieur de la salle.

SON FOH

La console est fournie par le groupe. Behringer X32 RACK + Behringer S16 montés dans un rack qui se situe sur scène à côté du batteur (court).

- En cas d'absence de notre ingénieur du son, merci de prévoir un remplaçant muni d'un Ipad ou d'un ordinateur avec connexion wifi (pour pouvoir se connecter à notre console).
- Système tri-amplifié + subs (minimum 1kw/ 100 pers.)
- 1 equaliser 2 x 31 bandes (Klark Technik, DBX, BSS)

SON RETOURS

Aucun système à prévoir. Le groupe a un système de retours géré en autonomie (in-ears sans fil). Aucun équipement particulier à prévoir.

LUMIERE

Nous n'avons pas de technicien lumière.

Pour les réglages, vous pouvez vous fier au plan de scène (nous jouons proches les uns des autres).

Préférences : Sunstrips, pars et blinders. Couleurs chaudes.

PLAN

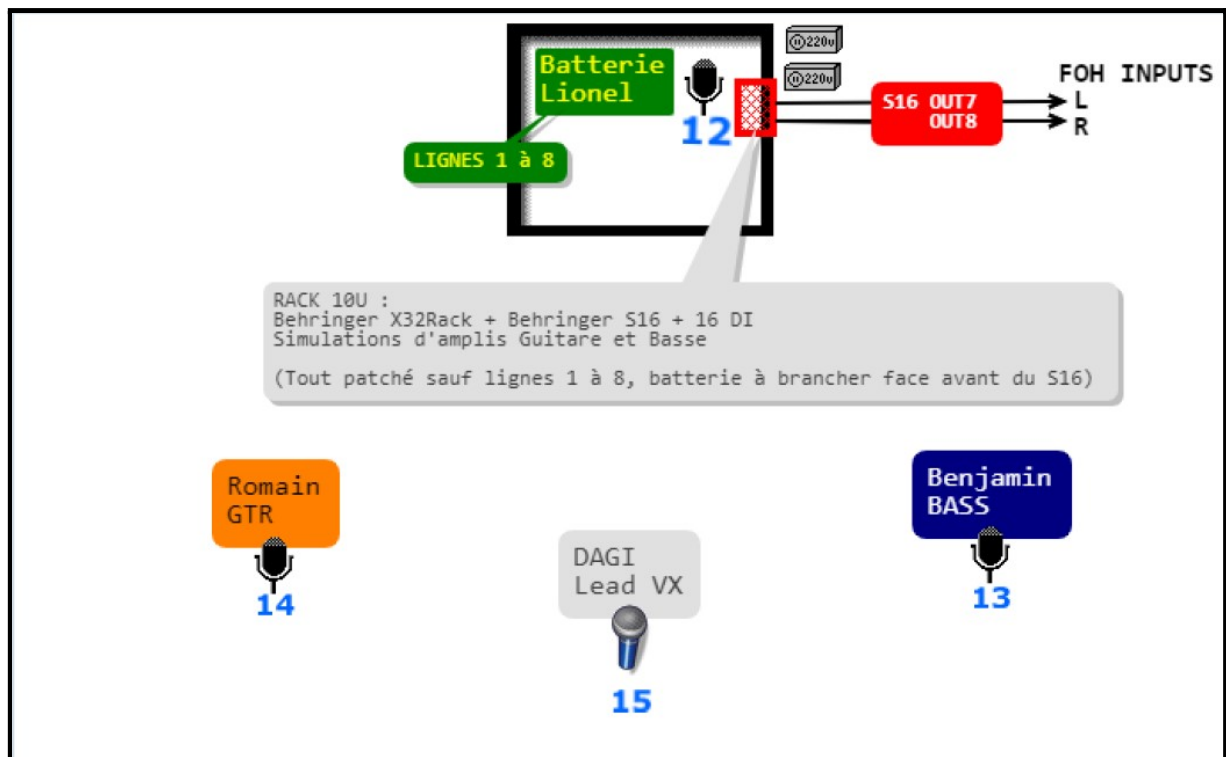

PATCH

Branchement Matériel	N° Ligne	Instruments	Micros	Pieds
S16 IN 1	1	Kick In	Shure Beta 91A	////////////////
S16 IN 2	2	Kick Out	Shure Beta 52A	PP
S16 IN 3	3	Snare Main Top	Shure Beta 57	PP
S16 IN 4	4	Snare Main Bot	Shure SM57	PP
S16 IN 5	5	Rack Tom	Beyerdynamic TGD57	////////////////
S16 IN 6	6	Floor Tom	Beyerdynamic TGD57	////////////////
S16 IN 7	7	OH-Ride	Shure SM81	PP
S16 IN 2	8	OH-HH	Shure SM81	PP
S16 IN 2	9	BASS DI	DI *	////////////////
S16 IN 2	10	GTR-L	DI *	////////////////
S16 IN 2	11	GTR-R	DI *	////////////////
S16 IN 2	12	BackVX-Drum	Shure SM58 *	GP
S16 IN 2	13	BackVX-Bass	Shure SM58 *	GP
S16 IN 2	14	BackVX-Gtr	Shure SM58 *	////////////////
S16 IN 2	15	LeadVX	Shure Beta 57 *	GP
S16 IN 2	16	LeadVX-Guest	Shure SM58 *	GP
X32 IN 1	17	BASSsynths-L	DI *	////////////////
X32 IN 2	18	BASSsynths-R	DI *	////////////////

X32 IN 3	19	PADS-L	DI *	////////////////
X32 IN 4	20	PADS-R	DI *	////////////////
X32 IN 5	21	GTRrythm-L	DI *	////////////////
X32 IN 6	22	GTRrythm-R	DI *	////////////////
X32 IN 7	23	GTRmelo-L	DI *	////////////////
X32 IN 8	24	GTRmelo-R	DI *	////////////////
X32 IN 9	25	PERCS+SFX-L	DI *	////////////////
X32 IN 10	26	PERCS+SFX-R	DI *	////////////////
X32 IN 11	27	BackVX-L	DI *	////////////////
X32 IN 12	28	BackVX-R	DI *	////////////////
X32 IN 13	29	RAPinstru-L	DI *	////////////////
X32 IN 14	30	RAPinstru-R	DI *	////////////////
X32 IN 15	31	CLIC	DI *	////////////////
X32 IN 16	32	CUE	DI *	////////////////

*Les éléments marqués d'une * sont fournis par le groupe.
N'hésitez pas à nous contacter si quelque chose vous pose problème.*